

# Welcome Guide

Portable Jump Starter  
8000mAh 300A  
Start engine below 2.5L gas

Bedienungsanleitung | 取扱説明書 | Guide d'Utilisation  
Manuale dell'Utente | Manual de Instrucciones | 使用说明书

## At a Glance

Auf einen Blick | 外觀 | Au premier coup d'oeil  
Ad una prima occhiata | Vistazo General | 外观

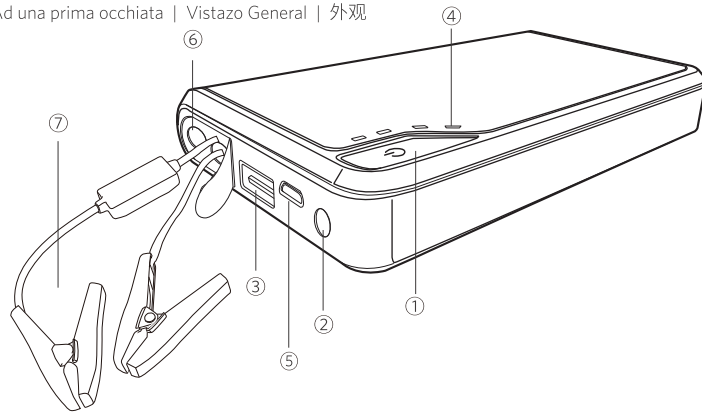

### 1. ON/OFF Button & Function Key

ON/OFF Butto | オン/オフボタン | Bouton ON/OFF | Pulsante ON / OFF  
Botón ON/OFF | 开关键  
Funktionstaste | 機能キー | Bouton de fonction  
Chiavi di funzione | Botón de función | 功能键

### 2. LED flashlight

LED Taschenlampe | LEDフラッシュライト | Lampe LED  
Luce LED | Linterna LED | LED手电筒

### 3. 5 V / 2.1 A USB charging ports

5 V / 2.1 A USB Ladeports | 5 V / 2.1 A USB充電ポート | Ports de charge USB 5 V / 2.1 A  
Porte per la carica 5 V / 2.1 A | Puertos de carga USB 5 V / 2.1 A | 5 V / 2.1 A USB充电口

▶ 1

### 4. LED power meter

LED-Ladeanzeige | LEDパワーメーター | Témoin de charge LED  
Indicatore di carica LED | Medidor LED | LED电量指示

### 5. 15 V / 1 A DC input port

15 V / 1 A DC Inputport | 15 V / 1 A DC 入力ポート | Port d'alimentation DC 15 V / 1 A  
Porta d'ingresso DC 15 V / 1 A | Puerto de entrada 15 V / 1 A DC | 15 V / 1 A DC输入口

### 6. 12 V / 150 A jumping port

12 V / 150 A Starthilfeport | 12 V / 150 A ジャンピングポート  
Port d'aide au démarrage 12 V / 150 A | Porta per riavvio di emergenza 12 V / 150 A  
Puerto de puento 12 V / 150 A | 12 V / 150 A 点火口

### 7. Jumper cables

Starthilfekabel | ジャンパーケーブル | Câbles de démarrag  
Cavi con morsetti | Cables puente | 点火器线缆

**NOTE:** Charging Adapter DO NOT INCLUDED (Universal USB Charging Adapter compatible)  
**HINWEIS:** Adapter Lade NICHT enthalten (Universal USB Ladeadapter kompatibel)  
注意: アダプタは付属しません。(普通のUSB充電器で充電できます)

**REMARQU:** Adaptateur de charge NE COMPREND PAS (USB Universal adaptateur de charge compatible)  
**NOTA:** Adattatore di carico NON COMPREDONO (USB per caricabatterie universale adattatore compatibile)

**NOTA:** El cargador con adaptador NO INCLUYEN (USB Adaptador de carga universal compatible)  
注意: 不包含充电器(普通的USB充电器都可以使用)

▶ 2

## Attention:

The jump starter will perform best when it's 100% charged.  
If less than 25% charged, it will cause damage and danger when jumping start.

### Achtung:

Mit 100% voller Aufladung wird die Starthilfe besser arbeiten.  
Wenn weniger als 25% belastet, wird es Schäden und Gefahren verursachen kann, wenn Start springen.

### 注意:

最高の動作効果のため、100%充電されることをお勧めいたします。  
電量が25%未満の場合、製品本体に損傷を与える恐れがあります。

### Attention:

Le démarreur de saut fonctionnera mieux lorsque son chargé à 100%.  
Si moins de 25% de sa charge, il causera des dommages et le danger Lorsque le démarrage de sauter.

### Attenzione:

Lo starter salto eseguirà meglio quando è al 100% caricato.  
Se meno del 25% della sua capacità, causerà danni e pericolo quando il salto di partenza.

### Atención:

El motor de arranque salto llevará a cabo mejor cuando es 100% cargado.  
Si cargó menos del 25%, causará daños y peligro al saltar de inicio.

### 注意:

100%充满电时, 应急电源能够工作的最好。  
如果电量低于25%时启动可能会造成危险或损坏。

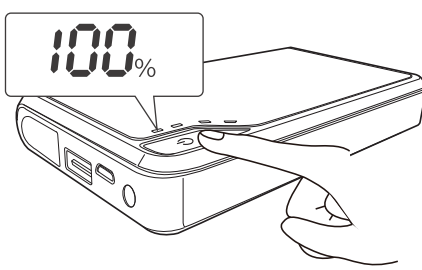

▶ 3

## Jump Starting Your Car

Wie Sie Ihre Kfz-Starthilfe verwenden | 車のジャンプスタート方法  
Aide au démarrage | Riavviare la vostra macchina  
Arrancando tu coche | 点火启动你的汽车

### 1. Turn on your jump starter and make sure it's over 25% charged.

Schalten Sie das Gerät ein und stellen Sie sicher, dass es mehr als 25% geladen ist.  
Wie Sie Ihre Kfz-Starthilfe verwenden | 車のジャンプスタート方法  
Aide au démarrage | Riavviare la vostra macchina  
Arrancando tu coche | 点火启动你的汽车

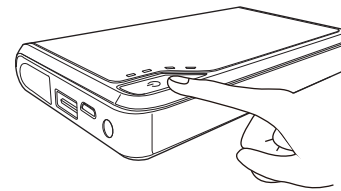

### 2. Insert jumper cables into jumping port.

Stecken Sie die Starthilfekabel in den Starthilfeport.  
ジャンパーケーブルをジャンピングポートへ差し込みます。  
Insérez les câbles de démarrage dans le port dévolut.  
Insérez les câbles de démarrage dans le port dévolut.  
Inserire i cavi con morsetti nella porta per l'avvio di emergenza.  
Conecta los cables puente al puerto de puento.  
将点火器线缆插入点火口。

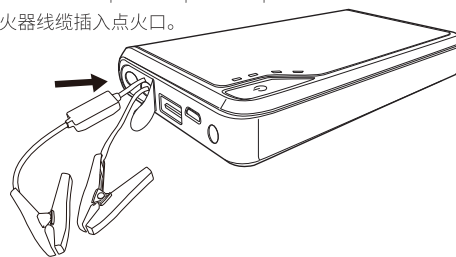

▶ 4

### 3. Connect red clamp to positive (+) terminal and black clamp to negative (-) terminal of the car battery.

Verbinden Sie die rote Klemme mit dem positiven (+) Pol und die schwarze Klemme mit dem negativen (-) Pol Ihrer Autobatterie.  
Aide au démarrage | Riavviare la vostra macchina  
Arrancando tu coche | 点火启动你的汽车

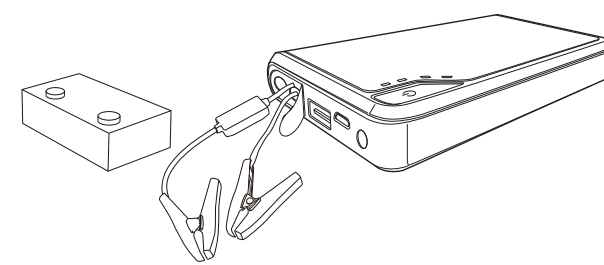

### 4. Wait for a steady green light on the cable, then start your engine.

Warten Sie auf ein stetig leuchtendes grünes Licht auf Ihrem Kabel. Starten Sie dann Ihren Motor.  
ケーブルに緑のランプが点いたのを確認してから、エンジンをかけます。  
Attendez que la lumière du câble soit verte, puis démarrez votre véhicule.  
Attendere che la luce verde sul cavo diventi fissa, a quel punto avviare il motore.  
Espera hasta que aparezca una luz verde fija en el cable y entonces arranca el motor.  
等待线上面的绿灯稳定后启动你的引擎

▶ 5

### 5. Remove clamps and pack away.

Entfernen Sie die Klemmen und verstauen Sie diese.  
クランプを取り外して片付けます。  
Retirez les pinces et rangez-les.  
Rimuovere i cavi con morsetti e mettere via.  
Quita los cables puente y guárdalos.  
移除钳子并收纳带走。

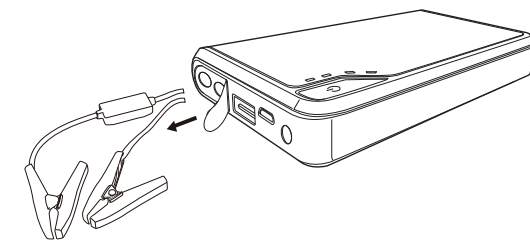

▶ 6

### Start car within 30 seconds of connecting jump starter.

Starten Sie das Auto innerhalb von 30 Sekunden nachdem Sie die Starthilfe verbunden haben.  
ジャンプスターターを接続してから30秒以内に車をスタートして下さい。  
Veuillez démarrer votre véhicule dans les 30 secondes suivant le branchement à la batterie d'aide au démarrage.  
Riavviare la macchina entro 30 secondi dal momento della connessione della batteria per il riavvio di emergenza.  
Enciende el coche antes de los 30 segundos luego de haber conectado el Jump Starter.  
连接汽车点火器在30s内启动汽车。

### Do not continuously attempt jump starts (wait at least 10 seconds between each one).

Führen Sie keine wiederholten Startversuche durch. (Warten Sie mindestens 10 Sekunden zwischen den Versuchen.)  
連続でジャンプスタートしないで下さい(少なくとも10秒の間隔を空けてご使用下さい)。  
Ne faites pas de tentatives de démarrage en continu (veuillez attendre 10 secondes entre chaque).  
Non tentare di riavviare la macchina continuamente (attendere almeno 10 secondi tra un tentativo e l'altro).  
No intentes dar saltos de arranque repetidamente, espera al menos 10 segundos entre dos intentos seguidos.  
不要试图持续使用汽车点火器(每次使用至少间隔10秒)。

### The Jump Starter will not work when less than 25% charged.

Die Kfz-Starthilfe wird nicht funktionieren, wenn die Ladung unter 25% liegt.  
バッテリー残量が25%未満の場合は、ジャンプスターターが動作しない場合があります。  
La batterie d'aide au démarrage ne fonctionnera pas si elle a moins de 25% de charge restante.  
La batteria di emergenza non riavviera il motore se la sua carica è inferiore al 25%.  
El Jump Starter no funciona cuando le queda menos del 25% de carga.  
当电量低于25%时, 汽车点火器将不能工作。

▶ 7

## Charging Phones and Tablets

Smartphones und Tablets laden | 携帯電話やタブレットの充電方法  
Chargement de vos téléphones et tablettes | Caricare Telefoni e Tablet  
Cargando tus móviles y tabletas | 给手机和平板充电

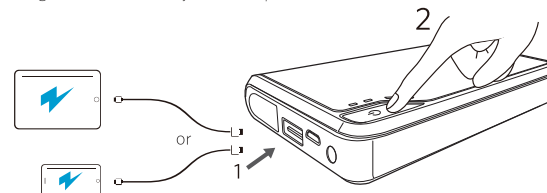

## Using the LED Flashlight

Die LED-Taschenlampe verwenden | LEDフラッシュライトの使用法  
Utilisation de la lampe LED | Utilizzare la luce LED | Usando la linterna LED | 使用LED手电筒

### Hold to turn on / off

Gedrückt halten zum Ein-/Aussschalten | 長押しで起動/終了  
Maintenez pour allumer / éteindre | Tenere premuto per accendere / spegnere  
Mantener presionado para encender/apagar | 长按以打开或者关闭

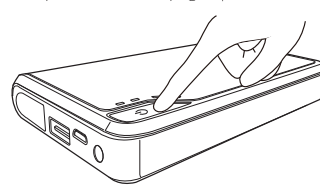

### Press to toggle flash modes

Drücken um zwischen den Blinkmodi zu schalten | ボタンを押し、フラッシュモードへ切替  
Appuyez pour basculer en mode flash | Premere per attivare/disattivare il lampeggiamento  
Presionar para cambiar modalidad de brillo | 按压切换到闪烁模式

▶ 8

A. Quick press once to change LED flash modes (high, strobe, SOS)  
B. Quick press twice to turn on/off Red emergency light  
A. Schnell drücken Sie einmal auf LED-Blitz Modi ändern (hoch, strobe, SOS)  
B. Schnell zweimal drücken zum Ein- / Ausschalten Rote Notlicht  
A. 回速く押しすとLEDフラッシュモードを変更する(明るい、ストロボ、SOS)  
B. 回速く押しすと、赤い緊急ライトをオン/オフにします  
A. Presse rapide modes une fois pour changer LED flash (haute, stroboscope, SOS)  
B. Presse rapide à deux reprises pour allumer / éteindre la lumière rouge d'urgence  
A. Stampa rapida una volta per cambiare modalità flash LED (alta, strobo, SOS)  
B. Stampa rapida due volte per accendere / spegnere la luce di emergenza rossa  
A. Breve uno presiona para cambiar los modos de flash LED (de alto, estroboscópico, SOS)  
B. y pulsar dos veces para encender la luz de emergencia / apagado Rojo  
A. 快按一下切换LED手电筒模式(照明、爆闪、SOS)  
B. 快按两下切换至红闪应急灯模式

## Recharging Your Jump Starter

Ihre Kfz-Starthilfe wieder aufladen  
ジャンプスターター本体の充電方法  
Chargement de votre batterie d'aide au démarrage  
Ricaricare la tua batteria per il riavvio di emergenza  
Recargando tu Jump Starter  
给你的汽车点火器充电

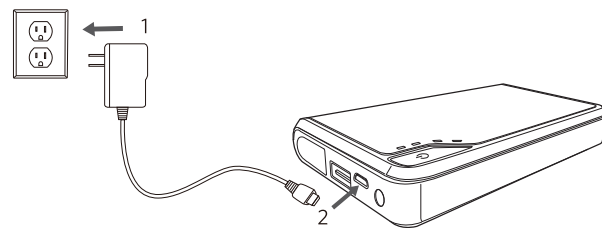

▶ 9

## Specifications

Spezifikationen | 仕様 | Spécifications | Specifiche | Especificaciones | 规格参数

Capacity	8000 mAh / 29.6 Wh
Weight	240g / 8.5oz
Size	135×79×21 mm / 5.3×3.2×0.8 in
Input	15V / 1A
USB Output	5V / 2.1A
Jumping Peak Output Current Höchste Ausgangsstromstärke ジャンプスタートピーク出力 Courant d'aide au démarrage maximum Picco di corrente di riavvio Corriente pico de salida de salto de arranque 点火峰值输出电流	300 A
Jumping Starting Output Current Anteilige Ausgangsstromstärke ジャンプスタート始動出力 Courant d'aide au démarrage initial Corriente de salida de salto de arranque 点火开始输出电流	150 A

▶ 10

## Attention

Achtung | 注意 | Attention | Attenzione | Atención | 注意

### To preserve lifespan recharge every 4 months

Bitte laden Sie Ihren Akku mindestens alle 4 Monate auf, um die Lebensdauer zu erhalten  
バッテリーの寿命長く保つために、少なくとも4ヶ月に一度満充電して下さい  
Afin de préserver sa durée de vie, rechargez la batterie une fois tous les 4mois  
Per prolungare la vita util, ricaricare ogni 4 mesi  
Para prolongar la vida útil, recargar cada 4 meses  
为保证电池使用寿命, 请每4个月给产品充一次电

### Use original or certified cables

Verwenden Sie originale oder zertifizierte Kabel  
純正または認証されたケーブルをご使用下さい  
N'utiliser que des câbles originaux ou certifiés  
Usare cavi originali e/o certificati  
Usar cables originales y/o certificados  
使用原装或者通过认证的线材

### Don't expose to liquids

Kleinen Flüssigkeiten aussetzen  
水分に触れないようにして下さい  
Ne pas exposer à des liquides  
Evitare il contatto con liquidi  
Evitar el contacto con líquidos  
请勿接触液体

### Don't disassemble

Nicht auseinandernehmen  
危険ですので分解しないで下さい  
Ne pas désassembler  
Non smontare  
No desarmar  
请勿拆卸

▶ 11

### Avoid dropping

Nicht fallenlassen  
過度な衝撃を与えない下さい  
Ne pas faire tomber  
Non farlo cadere  
Evitar caídas  
避免跌落产品

### Avoid extreme temperatures

Extreme Temperaturen vermeiden  
極端な温度下では使用しないで下さい  
Eviter les températures extrêmes  
Mantener lontano da temperature estreme  
Mantener alejado de temperaturas extremas  
避免在过高或过低温环境使用

## Customer Service

Kundenservice | カスタマーサポート | Service Client | Servizio ai Clienti  
Atención al Cliente | 客服支持

### 3-year limited warranty

3 Jahre beschränkte Herstellergarantie | 3年保証期間  
Garantie limitée de 3 années | Garanzia limitata 3 anni  
Garantía limitada de 3 años | 3年质保期

### Lifetime technical support

Lebenslanger technischer Support | テクニカルサポート  
Support technique à vie | Supporto tecnico a vita  
Asistencia técnica de por vida | 终身客服支持

service@dbpower.co.uk

▶ 12

For FAQs and more information, please visit:



dbpower.co.uk/downloads

DBPOWER

@DBPOWER.US